

Datos técnicos	78	92
A Ancho corte mm	780	920
B Profundidad de entrada mm	780	920
C Apertura pisón, mm	120	120
D Altura de la mesa, mm	900	900
E Ancho de la mesa, mm - sin mesas laterales	1.640	1.700
F Ancho de la mesa, mm - con mesas laterales	1.719	1.835
G Profundidad de la máquina, mm	1.811	1.992
H Altura de la máquina, mm	1.565	1.520
I Longitud anterior de la mesa, mm	657	657
K Profundidad de la mesa lateral, mm	471	471
L Ancho de la mesa lateral, mm	436	436
Profundidad de la mesa lateral (LST 750), mm	750	750
Ancho de la mesa lateral (LST 750), mm	750	750
Necesidad eléctrica (motor principal), max kW	3,8	5,5
Peso neto, kg	1.400	1.600
Presión del pisón, min. daN	150	180
Presión del pisón, máx. daN	2.500	3.000
Espesor de la cuchilla, mm	12	12
Corte mínimo, mm con falso pisón adicional	65	80
Corte mínimo, mm sin falso pisón	20	25
Velocidad de la guía posterior	225	225
Carga del suelo, por daN/m <sup>2</sup>	590	605
Presión específica sobre la superficie, por daN/cm <sup>2</sup> (+/- 12%)	1,0	1,1

Salvo modificaciones técnicas. Errores reservados.

**Medidas**

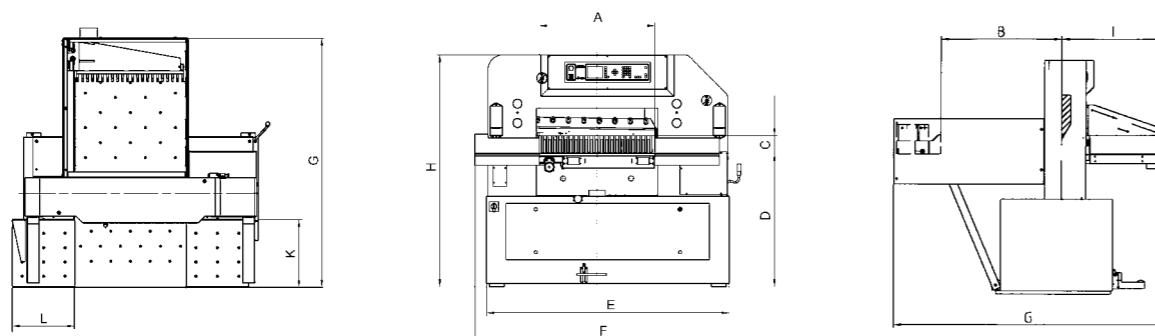

**SCHNEIDER**  
**SENATOR**

Sello del  
 distribuidor

Impreso en Alemania, 02.2010

**Compacta.**  
**Fuerte. Eficiente.**

**E-line 78 & 92**



# Tamaño pequeño, gran rendimiento.

**SCHNEIDER**  
**SENATOR**



La imagen muestra la máquina, incluyendo las mesas laterales con película de aire LST 750 con superficie de acero inoxidable.

## Altísima calidad.

En Schneider Senator estamos orgullosos de la experiencia acumulada durante décadas en la fabricación de guillotinas de cualquier formato de corte. Sabemos que las guillotinas de alta velocidad deben mantener un rendimiento sin problemas, incluso bajo producción continua. Este es el motivo por el cual la guillotina E-Line ha sido construida alrededor de un puente de una sola pieza de fundición sólida. Su larga vida está garantizada por su probada construcción hidro - mecánica. En la mayor parte de los casos las E-Line no precisan ser ancladas al suelo de la nave. Su sistema de conducción es directo y no precisa embrague, ni volante de inercia, u otras piezas de desgaste, como resultado: es excepcionalmente segura y altamente eficaz en consumo energético. La Schneider Senator E-Line es ideal para aquellos pequeños impresores que precisen una guillotina fiable para producciones continuas.

Durante la fase de desarrollo de la E-Line, nos empeñamos en garantizar una máquina operativamente muy sencilla. Por ejemplo, el cambio de cuchilla, puede realizarse de forma fácil y rápida sin que el operador tenga que moverse de su posición habitual de trabajo. El ajuste de la cuchilla se encuentra en la parte frontal de la máquina. La biela de arrastre de cuchilla no requiere ser ajustada, jamás.

Los engrasadores están situados en la parte exterior de la máquina. Las mesas laterales en acero inoxidable con colchón de aire, hace que el trabajo en la E-line sea muy fácil. Esto representa una enorme ventaja especialmente cuando se trabaja con pilas pesadas.

El corazón de la E-Line es un ordenador de control, modelo: "C" (5" TFT - pantalla a color), el modelo: "CP" (10.4" TFT-pantalla color), o modelo: "CT" (10.4" TFT-pantalla táctil a color). Fabricados en Schneider-Senator para nuestras guillotinas. El diseño ergonómico del teclado hace posible, gracias a las teclas gráficas, una operatividad extremadamente sencilla a la hora de programar nuestras guillotinas. Dispone de una capacidad para 6000 pasos, y un ilimitado número de programas que son más de lo que usted podría necesitar. El programa de servicio-diagnóstico, y la función de repetición de corte completamente automático son standard. El aprendizaje del manejo de esta guillotina, libre de problemas, es extremadamente sencillo. Después de todo, nosotros sabemos lo que Ud. precisa: Flexibilidad y no dolores de cabeza.

## Todo bajo control: Control mediante ordenador

Distintos tipos de control	'C'	'CP'	'CT'
TFT monitor a color	5 pouces	10,4 pouces	10,4 pouces
Teclado de membrana con bloques de teclas lógicas y puntos de contacto mecánicos	x	x	x
Pantalla táctil			x
Capacidad de memoria	6.000 pasos	6.000 pasos	6.000 pasos
Número de programas	ilimitada <sup>1)</sup>	ilimitada <sup>1)</sup>	ilimitada <sup>1)</sup>
Sistema de corte redundante (dos microprocesadores independientes que se controlan mutuamente)	x	x	x
Presentación gráfica de los programas.			x
Control de corte erróneo (no permite el corte cuando se exceden los límites)	x	x	x
Localización de las medidas deseadas sin obstaculizar el programa existente	x	x	x
Cambio medidas: pulgadas /mm /cm	x	x	x
Señalizador de capacidad de la memoria disponible	x	x	x
Medidas de precisión. 1/100mm	x	x	x
Servicio contador de cortes	x	x	x
Contador de cortes programable	x	x	x
Aire on/off	x	x	x
Diagnóstico de errores	x	x	x
Función calculadora	x	x	x
Presentación día i hora	x	x	x
Protección contra cancelación de programas	x	x	x
Protección de datos en caso de fallo eléctrico	x	x	x
Selección de idioma	x	x	x
Tarjeta para extra memoria, IC			x
Compatible con programas CIP 3/4			x <sup>2)</sup>
Interfase en serie			x <sup>2)</sup>
Introducción de los datos operativos			x <sup>2)</sup>
Salida a impresora			x <sup>2)</sup>

### Opciones del programa:

Corte simple, corte repetido, programa corte	x	x	x
Tiempos de pre-impresión ajustables digitalmente	x	x	x
Diferencial de medidas	x	x	x
Programable mediante la introducción de los valores o mediante transmisión actual	x	x	x
Pinza posterior infinitamente variable	x	x	x
Función "sin corte"	x	x	x
Posibilidad de realizar correcciones del programa linear	x	x	x
Posibilidad de realizar correcciones del programa porcentual			x
Extracción del papel automático y marcas de extracción programables	x	x	x
Información del operador programable			x
Optimización de corte			x
Funciones externas, programable externamente			x

<sup>1)</sup> Únicamente limitado por el número máx. de pasos a memorizar, <sup>2)</sup> opción

## Las E-Line vienen completamente equipadas.

- Las Guillotinas de gran velocidad, Senator E-Line 78 & 92 disponen de conductor de cuchilla mecánico y pisón hidráulico.
- Control mediante ordenador TFT con pantalla a color.
- Husillo de la guía posterior a bolas de acero.
- Robusta construcción en fundición de una sola pieza.
- Cortina de seguridad infrarroja.
- Conforme a las normativas CE & EN 1010.
- Perno de seguridad (Fusible mecánico).
- Mesa de acero inoxidable con colchón de aire.
- Mesas laterales, derecha-izquierda en acero inoxidable con colchón de aire.
- Indicador óptico de corte.
- El cambio de cuchilla y el ajuste de la misma se efectúan por la parte frontal de la máquina.
- Equipada con 2 cuchillas de acero rápido
- Equipada con 5 listones de corte.
- Cubierta del pisón.
- Herramientas.
- Color. RAL 7035 (gris claro).

## Opciones: los extras

- Cuchilla de carbono-tugsteno
- Varias medidas de mesas disponibles
- Elevación de la mesa de trabajo/ amortiguador para absorber las vibraciones
- Falso pisón estrecho (50mm. en contra de 70 mm.)
- Colores especiales según la tabla RAL
- Varios equipos periféricos
- Compatible con programas CIP 3/4